

Sterownik znakowarek EG2-Box

Karta charakterystyki technicznej

- Uniwersalny sterownik 2/3-osiowy w kompaktowej obudowie.
- Kategoria ochrony IP54 – niezależnie od instalacji szafy sterowniczej.
- Dla wszystkich 2/3-osiowych zespołów znakowania oraz 315, 322, 325, 326 i 330.
- Można używać głowic do oznaczania scribe, rysikiem Stylus, DataMatrix i dot-peening.
- Ze zintegrowaną klawiaturą membranową i wyświetlaczem z czterema liniami z przodu.
- LDM-Makro: w trybie układu maksymalnie 10 układów z 40 polami na układ do 128 układów z 3 polami na układ lub w trybie drukarki do 400 pól. Alternatywnie PC-oprogramowanie VisuWin SE lub VisuWin Pro.



Obszar zastosowania

Sterownik znakowania jest zintegrowany ze stacjami (oznakowania) z ręczną lub zautomatyzowaną obsługą przedmiotu obrabianego.

Wersja 1:

Sterownik znakowania można zintegrować z układem sterowania stacji wyższego poziomu i jest wyposażony w oprogramowanie LDM Makro. Wszystkie ustawienia parametrów można przymknąć za pomocą klawiatury membranowej, za pośrednictwem komputera z systemem Windows®-PC dostarczonego przez klienta i dostarczonego oprogramowania ładowarki BORRIES Makro. Dzięki temu oprogramowaniu możliwe jest również testowanie i konfiguracja, w tym teach-in na pozycjach znakowania.



Wersja 2:

Projektowanie, zarządzanie i modyfikacja różnych obrazów znakowania odbywa się za pośrednictwem oddzielnego komputera z oprogramowaniem do znakowania VisuWin SE lub VisuWin Pro. Programy te są przygotowane do połączenia danych i techników z kontrolą wyższego poziomu.



Wersja 3:

Jednostka oznakowania i sterownik oznakowania działają jako jednostka robocza **samowystarczalna**. W tym przypadku dane dotyczące oznakowania są wprowadzane bezpośrednio do sterownika i przekazywane do jednostki znakowania.



Opcje

- Możliwe są różne interfejsy do przesyłania danych .

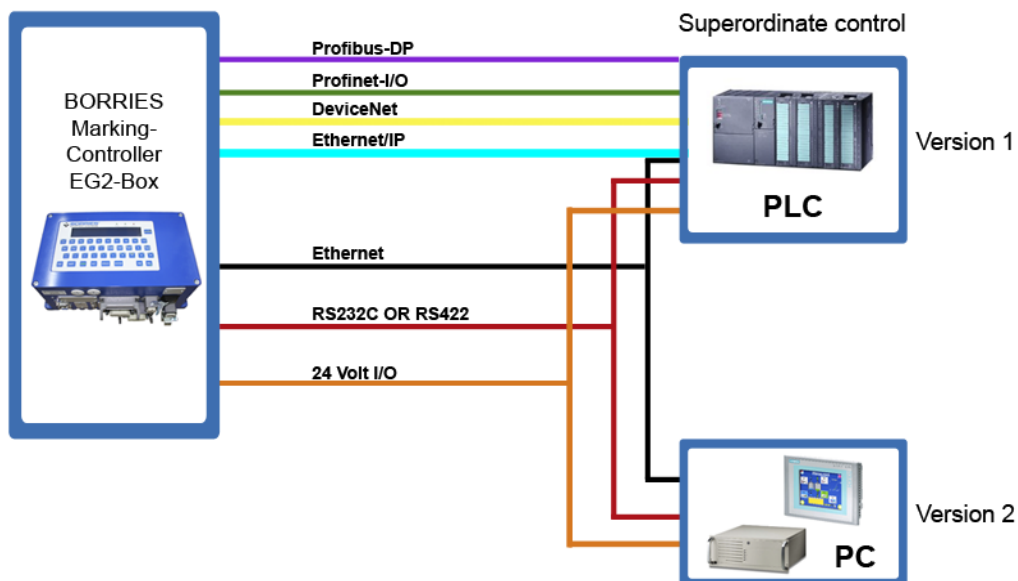

- Zmienne można odbierać dane o znakowaniu, na przykład za pomocą kodów kreskowych.
- Proces znakowania można rozpocząć za pomocą nadrzędnego systemu sterowania.
- Elektryczna Głowica do znakowania.





Dane techniczne

Właściwość	Miara, Jednostka, Wyjaśnienie
Wymiary	Zobacz rysunek
Zastosowanie	wszystkie systemy 3-osiowe 315, 322, 325, 326, 330
Standard zasilania	230 V ± 10 %, 50/60 Hz lub 115 V ± 10 %, 50/60 Hz (przełączalne)
Pobór mocy	270 VA
Przedbezpiecznik	Min. 6 A / maks. 16A
Temperatura środowiska	od 0°C do +50°C
Odprowadzanie ciepła przez obudowę	Uwaga: Tylne żebra chłodzące nie mogą być zakryte
Kategoria ochrony	Ip 54
Waga	Okolo 10 kg
Znacznik długości kabla do EG2-Box	Max. 15 m
Maksymalna liczba osi silnika	3
1. interfejs szeregowy (interfejs systemowy)	RS232 / RS422 przełączane, USB
2. interfejs szeregowy (interfejs danych)	Przełączalne RS232 / RS422
Interfejs sieciowy	Wbudowany ethernet
Opcja: Bus-Interface	Profibus DP, Profinet I/O, DeviceNet, Ethernet/IP
Oprogramowania	LDM-Makro, VisuWin SE, VisuWin Pro
Buforowanie zegara w czasie rzeczywistym	Data, godzina, identyfikacja zmiany...
Opcja: z dodatkowym E/A-line 24V	12 E / 8 A opto-izolowane
Wyłączenie awaryjne za pomocą dwóch styków zewnętrznych	tak
Zewnętrzny wyświetlacz i klawiatura membranową	Zintegrowany z pokrywą obudowy 4 x 40 znaków
Dane charakterystyczne dla bezpieczeństwa	Patrz EG2-Box Musterplan datowany 07.11.2018 (dostępne na zapytanie)
Konwersja DataMatrix w kontrolerze	ECC 200 odpowiednio do 52 x 52 16 x 48 punktów
Logo(-a)	Na życzenie
Karta SD z oprogramowaniem do tworzenia kopii zapasowych	Tak





Rysunek EG2-Box

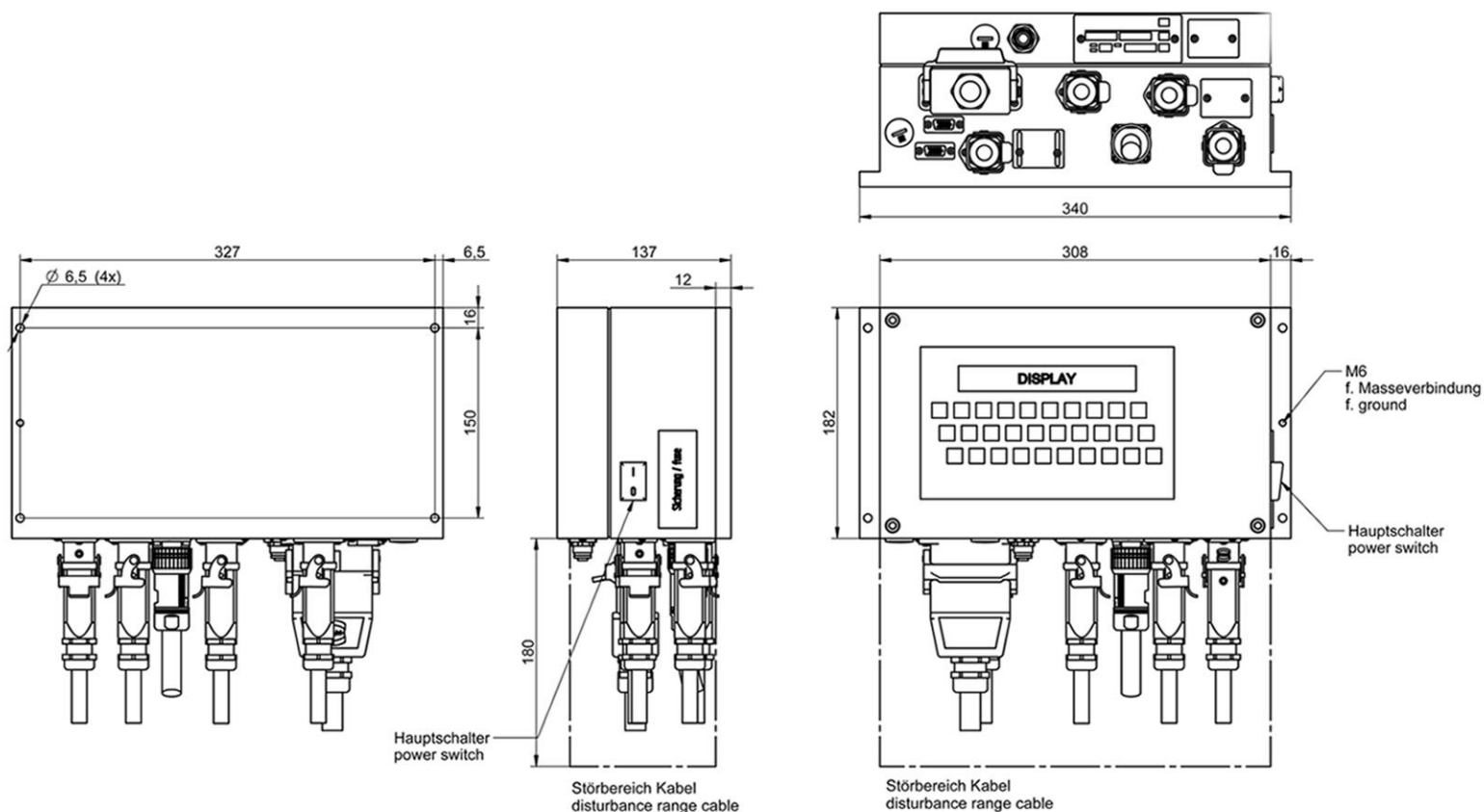

Szczegóły techniczne mogą ulec zmianie.

